



## HUDUDLARDA MAHALLABAY ISHLASH TIZIMI ASOSIDA AHOLI TURMUSH DARAJASINI OSHIRISHNI EKONOMETRIK MODELLASHTIRISH

**Muminov Fazliddin Shoymardonovich**

Iqtisodiyot va pedagogika universiteti

ORCID: 0009-0008-1126-0824

[mfazliddin312@gmail.com](mailto:mfazliddin312@gmail.com)

**Annotatsiya.** Maqolada, kambag'allikni qisqartirish va aholi turmush darajasi yaxshilash bo'yicha xorij va mahalliy olimlarning tadqiqot natijalari tahlil qilingan. Kambag'allikni qisqartirish bo'yicha yaratilgan tizim hamda kelgusi rejalar to'g'risida tahliliy fikrlar ilgari surilgan. Dunyoda aholi turmush darasini oshirishga ta'sir etuvchi ichki va tashqi omillar va ularga qaratilgan islohotlar, kambag'allikni qisqartirish bo'yicha olib borilayotgan ilmiy tadqiqotlar keng ko'lamda davom etmoqda. Jumladan, iste'mol savati, yashash minimumi, minimal iste'mol xarajatlari miqdorining optimal nuqtasi hamda kambag'allik va qashshoqlik chegaralarini aniqlash mezonlarini ishlab chiqish va bunda mahallabay ishlash tizimi asosida aholi uchun xususiy tadbirkorlik yo'nalishlariga doir ilmiy-tadqiqot ishlari to'g'risida mulohazalar keltirilgan. Adabiyotlar tahlil qismida mamlakatimizda kambag'allikni qisqartirish bo'yicha chiqarilgan meyoriy xujjatlar keltirib o'tilgan. Mahallabay ishlash tizimi asosida aholi turmush darajasini yanada rivojlantirish bo'yicha taklif va tavsiyalar bayon etilgan.

**Kalit so'zlar:** kambag'allik, modellashtirish, iqtisodiyot, xizmat ko'rsatish, turmush sifati, mahallabay, mahalliyashtirish, aholi, tadbirkorlik, iste'mol savati, turmush darajasi, prognoz.

## ЭКОНОМЕТРИЧЕСКОЕ МОДЕЛИРОВАНИЕ ПОВЫШЕНИЯ УРОВНЯ ЖИЗНИ НАСЕЛЕНИЯ НА ОСНОВЕ СОСЕДСКОЙ СИСТЕМЫ РАБОТЫ В РЕГИОНАХ

**Муминов Фазлиддин Шоймардонович**

Университет экономики и педагогики

**Аннотация.** В статье анализируются результаты исследований зарубежных и отечественных ученых по вопросам снижения бедности и повышения уровня жизни населения. Были высказаны аналитические мнения о созданной системе сокращения бедности и планах на будущее. Внутренние и внешние факторы, влияющие на повышение уровня жизни населения мира и направленные на них реформы, научные исследования по снижению бедности продолжаются в больших масштабах. В частности, оптимальная точка потребительской корзины, минимальный прожиточный минимум, минимальный объем потребительских расходов, а также разработка критериев определения порогов бедности и нищеты, а также комментарии к научным исследованиям по направлениям частного предпринимательства для населения по принципу участковой работы. В анализе литературы приводятся нормативные документы, изданные по вопросам снижения бедности в нашей стране. Представлены предложения и рекомендации по дальнейшему развитию уровня жизни населения на основе системы районной работы.

**Ключевые слова:** бедность, моделирование, экономика, сервис, качество жизни, соседство, локализация, население, предпринимательство, потребительская корзина, уровень жизни, прогноз.

## ECONOMETRIC MODELING OF THE INCREASE OF THE LIVING STANDARD OF THE POPULATION ON THE BASIS OF THE NEIGHBORHOOD WORKING SYSTEM IN THE REGIONS

**Muminov Fazliddin Shoymardonovich**  
University of Economics and Pedagogy

**Abstract.** *The article analyzes the research results of foreign and domestic scientists on reducing poverty and improving the standard of living of the population. Analytical opinions about the created system for reducing poverty and future plans were put forward. Internal and external factors influencing the improvement of the standard of living of the world population and the reforms aimed at them, scientific researches on reducing poverty continue on a large scale. In particular, the optimal point of the consumption basket, the minimum living wage, the minimum consumption expenditure amount, and the development of criteria for determining the poverty and destitution thresholds, as well as comments on the scientific research works on the directions of private entrepreneurship for the population based on the neighborhood work system. In the literature analysis, normative documents issued on poverty reduction in our country are cited. Proposals and recommendations for the further development of the population's standard of living are presented based on the neighborhood work system.*

**Key words:** *poverty, modeling, economy, service, quality of life, neighborhood, localization, population, entrepreneurship, consumption basket, standard of living, forecast.*

### **Kirish.**

Mamlakatimizda mahallabay ishlash tizimi asosida aholi turmush darajasini oshirishning yangi ijtimoiy-iqtisodiy sharoitlarga mos konsepsiyasini yaratishga zarurat tug'ildi. Mazkur konsepsiyani shakllantirishda so'nggi yillarda jahon amaliyotida keng qo'llanilayotgan «Turmush sifati» konsepsiyasining ayrim qoidalaridan foydalanish mumkin. «Turmush sifati» konsepsiyasi insonning jismoniy, aqliy va ijtimoiy barkamolligini belgilovchi shartlarni shakllantiradi. Bu o'rinda gap faqat turmush sifatini (ovqatlanish, uy-joy, ish bilan bandlik, ta'lim darajasi) baholovchi obyektiv omillar haqida emas, balki inson tomonidan «o'z farovonligi», «baxt», «qoniqish», «rohat» kabi tushunchalarni subyektiv his qilish to'g'risida ham bormoqda. Bunda masalan, kommunikatsiya xizmatlarini rivojlantirish, maishiy xizmatlar, kommunal xo'jaliklar intellektual xizmatlarni rivojlantirish muhim ahamiyat kasb etadi. «Turmush sifati» konsepsiyasi qoidalariga amal qilish shuningdek, aholining turmush sharoiti va farovonligini oshirishda mahalla tizimini rivojlantirishning asosiy negizi bo'lib xizmat qiladi. Hozirgi kundagi turmush sharoitini o'rganish, yashash joylarining atrof-muhit bilan o'zaro munosabatini baholash, mavjud imkoniyatlardan foydalanib, o'z ehtiyojlarini qondirish uchun har bir tarmoqni aholi imkoniyatlariga moslashtirish kerak bo'ladi.

Jahon ilm-fanida ham e'tirof etilayotganidek, bugungi kunda xalqimizning o'sib borayotgan kundalik ehtiyojlarini qondirishda har bir sohasining o'zni yuqoriligi bu mahallabay ishlash tizimini yanada rivojlantirishni talab etadi.

O'zbekistonda ham mustaqillik yillaridan boshlab aholi turmush darajasini oshirishga qaratilgan bir qator muammolarini yechimlariga qaratilgan islohatlar natijalari, uning milliy iqtisodiyotni yuksaltirishdagi, yangi ish o'rinlarini yaratish, mamlakat aholisini hayot farovonligini oshirish va boshqa ijtimoiy muammolarni hal etishning harakatlantiruvchi omili sifatidagi roli tobora o'sib bormoqda.

Lekin u rivojlangan mamlakatlar erishgan darajaga nisbatan hali past. Yuqoridagilardan kelib chiqib, O'zbekistonda aholi turmush darajasini jadal rivojlantirish ko'zda tutilgan.

Bugungi kunda dunyoda aholi turmush darasini oshirishga ta'sir etuvchi ichki va tashqi omillar va ularga qaratilgan islohatlar, kambag'allikni qisqartirish bo'yicha olib borilayotgan ilmiy tadqiqotlar keng ko'lamda davom etmoqda. Jumladan, iste'mol savati, yashash

minimumi, minimal iste'mol xarajatlari miqdorining optimal nuqtasi hamda kambag'allik va qashshoqlik chegaralarini aniqlash mezonlarini ishlab chiqish va bunda mahallabay ishlash tizimi asosida aholi uchun xususiy tadbirkorlik yo'nalishlariga doir ilmiy-tadqiqot ishlari olib borilmoqda.

«Mahallabay» ishlash tizimi orqali «og'ir» mahallalarni ijtimoiy-iqtisodiy rivojlantirish, ularda oilaviy tadbirkorlikni kengaytirish, aholining daromad manbalarini ko'paytirish va ishsizlikni bartaraf etishning (Andijon tajribasi) ustuvor yo'nalishlari etib quyidagilar belgilansin (Qaror, 2021):

mahallalarning «o'sish nuqtalari»ni (ixtisoslashuv yo'nalishlarini) aniqlash va yangi tadbirkorlikni, jumladan, «drayver» loyihalarni amalga oshirishda tashabbuskorlarga ko'maklashish va shu orqali har bir mahallaning ijtimoiy-iqtisodiy o'sishini ta'minlash;

aholining doimiy daromad manbalarini yanada ko'paytirish, oilaviy tadbirkorlikni va o'zini o'zi band qilib ishlash faoliyatini yanada kengaytirish choralari ko'rish;

mahallalarda tadbirkorlik faoliyatini yo'lga qo'yish istagi bo'lgan tashabbuskorlarni biznes asoslariga o'qitish;

xonadonlarda tomorqa yerlaridan samarali foydalanish, daromadligini yanada oshirish, mahsulot ishlab chiqarish uchun zarur asbob-uskuna va xom-ashyo bilan imtiyozli kreditlar asosida ta'minlash, shuningdek, ishlab chiqarilgan mahsulotlarni sotishga ko'maklashish jarayonlarini tashkil etish uchun «yetakchi» tadbirkorlik subyektlarini birlashtirish;

tadbirkorlik loyihalarini amalga oshirishga ko'maklashish va faoliyatini monitoring qilib borish, ishlab chiqaradigan mahsuloti (xizmati) bozorini topishiga yordam berish.

Respublikamizda davlat tomonidan amalga oshirilayotgan ijtimoiy siyosatning asosiy maqsadi mahalla tizimini rivojlantirish orqali jamiyatda aholining asosiy hayotiy ehtiyojlarini qondirishni ta'minlaydigan qulay ijtimoiy muhit va shart-sharoitlar yaratishdir.

### Adabiyotlar sharhi.

Hududlarda mahallabay ishlash tizimi asosida aholi turmush darajasini oshirish chora-tadbirlari borasida O'zbekiston Respublikasi Prezidentining "Oilaviy tadbirkorlikni rivojlantirish dasturlari doirasida amalga oshiriladigan qo'shimcha chora-tadbirlar to'g'risida"gi qarori (Qaror, 2021), O'zbekiston Respublikasi Prezidentining "Kambag'al va ishsiz fuqarolarni tadbirkorlikka jalb qilish, ularning mehnat faolligini oshirish va kasb-hunarga o'qitishga qaratilgan hamda aholi bandligini ta'minlashga oid qo'shimcha chora-tadbirlar to'g'risida"gi qarori (Qaror, 2021) hamda Vazirlar Mahkamasining "Hududlarda mahallabay ishlash asosida oilaviy tadbirkorlikni rivojlantirish va aholining doimiy daromad manbalarini ko'paytirish orqali kambag'allikni qisqartirish chora-tadbirlari to'g'risida"gi 504-son qarori (Qaror, 2021) va shu kabi qator meyoriy-huquqiy xujjatlarda belgilangan vazifalarni amalga oshirishda ushbu mahallabay ishlash tizimi asosida aholi turmush darajasini oshirishga muayan xizmat qiladi.

Iqtisodchi olim Abdullayevning (2020) fikriga ko'ra, "Kambag'allik" deganda – individ yoki ijtimoiy guruhning shunday iqtisodiy holatini tushunish kerakki, bunday holatda ular yashash, mehnat qobiliyatini saqlash, ko'payish uchun zarur bo'lgan ma'lum minimal ehtiyojlarini qondira olmay qoladilar. "Qashshoqlik" yoki haddan tashqari kambag'alchilik, mutlaq kambag'allik, deganda esa odamlarning, masalan, oziq-ovqat, ichimlik suvi, turar-joy kabi asosiy ehtiyojlari tanqislik bilan tavsiflanadigan holat, tushunilishi kerak.

Abdurahmonov, Arabov va Xolmuxamedovlarning (2014) fikricha "Qashshoqlik tushunchasi aholi guruhlarning shunday ahvolini tavsiflaydiki, ushbu jamiyatdagi oqilona minimumga muvofiq bo'lgan farovonlik darajasiga erishish mumkin bo'lmaydi".

Muhitdinov va Raximovni (2020) fikricha, turmush darajasi kategoriyasining murakkabligi va ko'p qirraligi ko'rsatkichlarining mufassal kichik tizimi asosida uni majmuyi xarakterlash zaruriyatini belgilaydi. Alohida statistika ko'rsatkichi voqe'likning ko'p

jihatlardan atigi bittasini aks ettirishga qodir. Turmush darajasining barcha elementlari obyektiv ravishda o'zaro bog'langanligi sababli uni ifodalovchi tizimli ko'rsatkichlar ham o'zaro bog'langan bo'lishi kerak. Ko'rsatkichlarning o'zaro bog'langanlik tamoyili aholi turmush darajasining statistik ko'rsatkichlari bo'limlari va kichik tizimlarini shakllantirganda hal qiluvchi hisoblanadi.

Tadqiqotchi olimlar Hasanov, Eminovlar (2001) bozor iqtisodiyoti sharoitida hududlarda oila daromadini ko'paytirish qay darajada tashkil etilayotganligi haqida fikr yuritib, bu o'rinda aholi turmush darajasini rivojlantirish, aholining moddiy farovonligini oshirish yo'llari quyidagi konkret vazifalarni o'z ichiga oladi, deb ta'kidlashadi:

xizmatga bo'lgan iste'mol talablarini aniqlash, ularni rivojlantirish imkoniyatlarini baholash hamda qondirishning shakl, usul va navbatlilikini belgilash;

aholi daromadlari tuzilmasini oshirish va o'zgarish istiqbollari belgilash;

iste'molning o'sishini oldindan ko'ra bilish va uning tarkibini takomillashtirish;

iste'mol talabi tuzilmasini o'zgartirish;

uy-joy muammosini hal qilishning yo'l va muddatlarini belgilash;

xizmatlar ko'rsatish, maorif, madaniyat, sog'liqni saqlash, shuningdek, transport va aloqa sohalarini rivojlantirish.

Yuqorida amalga oshirilgan ilmiy-tadqiqot ishlari aholi daromadlari tabaqalanishi va kambag'allikni qisqartirishda xususiy tadbirkorlik yo'nalishlarining nazariy-amaliy jihatlari yetarlicha, tizimli tadqiq etilmaganligi, xalqaro tashkilotlar va xorijning boy tajribasidan samarali foydalangan holda respublikada kambag'allikni aniqlash va qisqartirish yuzasidan tavsiyalarni takomillashtirish va uning tadqiqot mavzusi sifatida tanlanishiga asos bo'ldi.

### **Tadqiqot metodologiyasi.**

Ilmiy izlanishlar va olib borilgan tadqiqotlar natijasi shuni ko'rsatadiki, hududlarda tadbirkorlikni rivojlantirish hamda aholiga qulay infratuzilma yaratib berish orqali kambag'allikdan chiqarish va doimiy daromadli va kafolatlangan ish o'rinlari bilan ta'minlash bo'yicha asoslangan taklif va tavsiyalar keltirilgan. Tadqiqot jarayonida so'rovnoma o'tkazish, tahlil, joylashuv va tabiiy resurslar tahlil, tashqi va ichki imkoniyatlarni solishtirish, kuzatuv, iqtisodiy tahlil qilish kabi usullardan foydalanilgan. Shuningdek, soha oid tasdiqlangan me'yoriy xujjatlar va mahalliy va chet el olimlarining kuzatuv va tahlillari ko'rsatib o'tilgan.

### **Tahlil va natijalar muhokamasi.**

Yuqorida qayd etilgan olimlar tomonidan mahallabay ishlash tizimi asosida aholi turmush darajasini oshirishni tadqiq etish, ekonometrik modellashtirish va prognozlash muammolari yetarli darajada o'rganilmagan. Shu sababli aholi turmush darajasini «hayotiy sikli»ni uzaytirish, ularning barqaror va mutanosib rivojlanishini monitoring qilib borishni ta'minlaydigan qo'shimcha statistik ko'rsatkichlarni ishlab chiqish, respublikamiz hududlarida aholi turmush darajasini rivojlanish tendensiyalari, istiqbollari ekonometrik modellashtirish, prognozlash kabi ilmiy-amaliy muammolarni hal qilish va amaliy tatbiq etishga hayotiy zarurat tug' ilmoqda. Buning uchun quyidagi vazifalarni amalga oshirish maqsadga muvofiq:

modellashtirishdagi uslub va yo'nalishlarini tadqiq etish;

aholi turmush darajasining rivojlanish tendensiyalarini aniqlash va farovonlik darajasiga ta'sir qiluvchi omillarni baholash;

aholining turmush sharoitini yanada yaxshilash va ijtimoiy rivojlanishida muhim omil bo'lgan tarmoqlarni tizimli statistik tahlil qilish;

aholi turmush darajasini oshirishga ta'sir qiluvchi barcha tarmoqlarning rivojlanish tendensiyalarini ekonometrik modellar asosida baholash va prognoz qilish.

Bugungi kunda turli miqyosdagi hududiy joylashuvlar darajasida sodir bo'layotgan o'zgarishlarning ko'p qirraliligi, xilma-xilligi hududlardagi hayot jarayonlarining resurs tarkibini

qismini sezilarli darajada dolzarb masaladir. Chunki, har qanday ijtimoiy-iqtisodiy tizim rivojlanishining ijobiy dinamikasini ta'minlashga asoslanadi. Yuqorida aytilganlarning barchasi mutanosib rivojlanmagan hududning markazini o'rganish ilmiy tadqiqotning nazariy va uslubiy tarkibiy qismlarining optimal kombinatsiyasiga asoslangan tegishli tizimli yondashuvni shakllantirish zarurligini o'rganish sifatida dolzarbligini belgilaydi. Ilmiy tadqiqot maqsadi - hududiy joylashuvlarning har xil turlarini o'rganishga tizimli yondashuvning nazariy va uslubiy asoslarining tarkibiy qismlarini umumlashtirish;

Mahalla joylashuvining har xil turlarini o'rganuvchi tadqiqotni nazariy va uslubiy tarkibiy qismlarining o'ziga xos xususiyatlarini aniqlash;

nomutanosib rivojlanish bilan hududiy kapitalni o'rganishda hududlararo vositalar, usullar, formatlarning umumiy kesishishlari va istiqbollari aniqlash.

Mahallabay ishlash tizimi asosida aholi turmush darasini oshirishda quyidagi omillarga alohida e'tibor qaratish lozim:

1. Mahalliy davlat hokimiyati organlari faoliyatining sifati va shaffofligi;
2. Aholining bilim darajasi;
3. Hududning iqtisodiy rivojlanishi;
4. Ijtimoiy va tibbiy infratuzilmaning mavjudligi;
5. Atrof-muhit sharoitlari va boshqalar.

Bu jarayonda ekonometrikaning muhim o'rni aholi turmush darajasiga ta'sir ko'rsatadigan turli iqtisodiy ko'rsatkichlar va omillarni o'rganish va tahlil qilishdir.

Ekonometrik usullar oddiy, an'anaviy usullarni inkor etmaydi, balki ularni yanada rivojlantirishga va obyektiv o'zgaruvchan natija ko'rsatkichlarini boshqa ko'rsatkichlar orqali muayyan tahlil qilishga yordam beradi.

Mahallabay ishlash tizimi asosida aholi turmush darajasini rivojlantirishni ekonometrik modellashtirishda, boshqarish jarayonlarini tavsiflashda real obyekt ikkita tizim ko'rinishida keltiriladi: boshqaruvchi va boshqariluvchi (boshqarish obyekti).

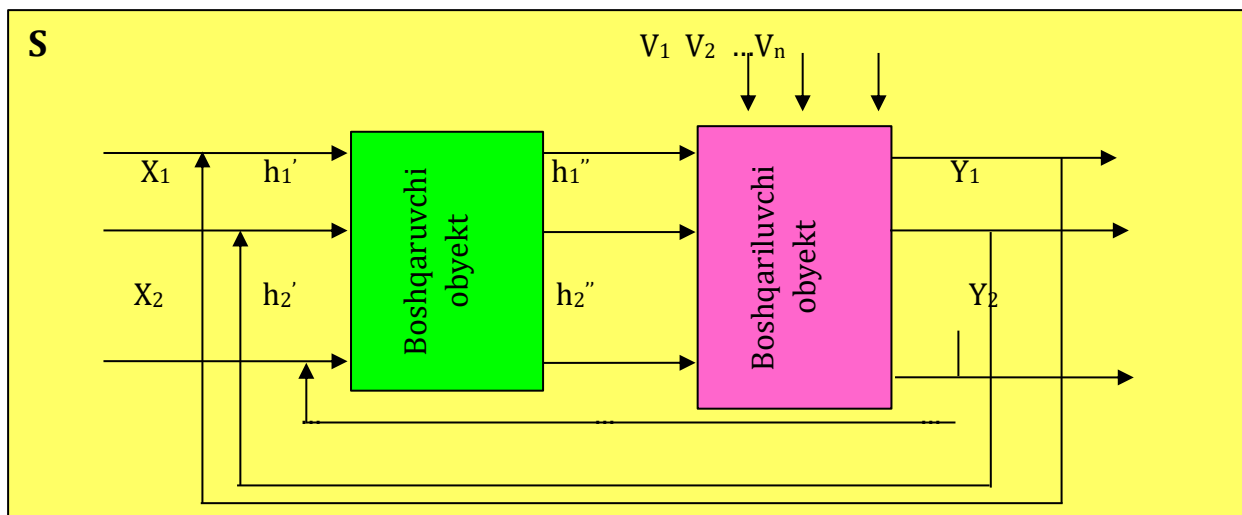

**1-rasm. Mahallabay tizim asosida aholi turmush darajasini oshirishni ekonometrik modellashtirishda boshqarish tizimining tuzilmasi** (Raximov, 2020)

Mahallabay ishlash tizimi asosida aholi turmush darajasini rivojlantirishni ko'p omilli ekonometrik modellashtirishda boshqarish tizimlarining umumiy tuzilmasi 1-rasmda keltirilgan. Unda endogen o'zgaruvchilar:  $\vec{x}(t)$  - kirish ta'sirlari (topshiriq) vektori;  $\vec{v}(t)$  - tashqi muhit ta'sirlari vektori;  $\vec{h}'(t)$  - xatolar signalining vektori;  $\vec{h}''(t)$  - boshqarish ta'sirlarining vektori;



ekzogen o'zgaruvchilar:  $\vec{z}(t)$  – S tizim holatlari vektori;  $\vec{y}(t)$  – chiqish o'zgaruvchilarining vektori, odatda  $\vec{y}(t) = \vec{z}(t)$  bo'ladi.

Hozirgi holatda ekonometrik modellashtirishni boshqarish tizimi – ma'lum maqsadli boshqarish tizimini ta'minlovchi dasturiy - texnik vositalar yig'indisidir. Boshqarish obyektining maqsadga qanchalik erishishiga qarab, bir o'lchamli tizim uchun  $y(t)$  holat koordinatasi bo'yicha qaror qabul qilish mumkin. Boshqarish miqdori o'zgarish qonunining topshiriq qiymati  $y_{zad}(t)$  va haqiqiy qiymati  $y(t)$  o'rtasidagi farq  $h'(t) = y_{zad}(t) - y(t)$  boshqarish xatoligi hisoblanadi. Agar keltirilgan boshqarish miqdorining o'zgarish qonuni kirish ta'siri (topshiriq) ning o'zgarish qonuni bilan mos kelsa, ya'ni  $x(t)=y_{zad}(t)$  bo'lsa, unda  $h'(t)=x(t)-y(t)$  bo'ladi.

Barcha vaqt momentlari bo'yicha boshqarish xatoligi  $h'(t)=0$  bo'lgan tizim ideal tizim deyiladi. Amaliyotda ideal tizimlarni ishlab chiqish imkoni yo'q. Shuning uchun ham avtomatik boshqarishdagi xatolik manfiy teskari bog'lanish tamoyili (chiqish o'zgaruvchisi)  $y(t)$  va uning topshiriq qiymatlaridan foydalanib, ular o'rtasidagi og'ish haqidagi ma'lumot sifatida keltirilishi) ga asoslanib kamaytirilishi lozim.

Ekonometrik modellashtirishda boshqarish tizimlari topshirig'i  $y(t)$  o'zgaruvchisining qonunga muvofiq berilgan aniqlikda (ruxsat etilgan xatolik bilan) o'zgarishi hisoblanadi. Avtomatik boshqarish tizimlarini loyihalash va ishlatishda S tizimning talab qilingan boshqarish aniqligini, shuningdek, o'tish jarayonida turg'unligini ta'minlay oladigan parametrlarini tanlash zarur.

Agar tizim turg'un bo'lsa, unda uning vaqt bo'yicha xulqi, o'tkinchi jarayonda rostdash o'zgaruvchisi  $y(t)$  ning maksimal og'ishi, o'tkinchi jarayon vaqti va shu kabilar amaliy qiziqish uyg'otadi. Turli sinfli avtomatik boshqarish tizimlarining xossalari haqida tizimdagi jarayonlarni eng yaqin tavsiflovchi differensial tenglamalarning turlari bo'yicha xulosa chiqarish mumkin. Differensial tenglama tartibi va koeffitsiyentlari qiymati tizimning statik va dinamik parametrlarini to'la aniqlab beradi.

1-rasmdan foydalanish uzluksiz - determinanlangan S tizimlar faoliyati jarayonini shakllantirish va ularning asosiy tavsiflarini baholashda, uzluksiz tizimlarni modellashtirish yoki analog hamda gibrid hisoblash texnikasi vositalaridan foydalanish uchun mos til ko'rinishida ishlab chiqilgan analitik yoki imitatsion yondashishlarni qabul qilish imkonini beradi.

Mahallabay ishlash tizimi asosida aholi turmush darajasini rivojlantirishni ko'p omilli ekonometrik modellashtirishning ahamiyati quyidagilarda namoyon bo'ladi:

moddiy, mehnat va pul resurslaridan oqilona foydalaniladi;

iqtisodiy va tabiiy jarayonlarni tahlil qilishda yetakchi vosita bo'lib xizmat qiladi;

Mahallabay ishlash tizimi asosida aholi turmush darajasini rivojlanishida prognozlashni amalga oshirish vaqtida ayrim tuzatishlarni kiritish mumkin bo'ladi;

Mahallabay ishlash tizimi asosida aholi turmush darajasini rivojlantirishni faqat chuqur tahlil qilibgina qolmasdan, balki ularning o'rganilmagan yangi qonuniyatlarini ochishga imkoni yaratiladi. Shuningdek, ular yordamida aholi turmush darajasini kelgusidagi rivojlanishini oldindan aytib berish mumkin bo'ladi.

Biz olib borayotgan tadqiqotda, mahallabay ishlash tizimi asosida aholi turmush darajasini rivojlantirish birinchi navbatda, xizmat ko'rsatuvchi tarmoqlarning innovatsion faoliyatidan kelib chiqadi. Shuning uchun aholiga xizmat ko'rsatishda ijtimoiy-madaniy, iqtisodiy, intellektual, texnik-texnologik va boshqa omillar ta'sir etadi. Ushbu omillar ta'sirini o'rganish maqsadida korrelyatsion-regression tahlil masalalari ko'rib chiqiladi.

Mahallabay ishlash tizimi asosida aholi turmush darajasini rivojlantirish murakkab jarayonli tarmoq bo'lganligi uchun hayotiyliigi ularning modellashtiriladigan obyektga qanchalik mos kelishiga bog'liq.

Bitta modelda obyektning hamma tomonini aks ettirish qiyin bo'lganligidan unda obyektning eng xarakterli va muhim belgilarigina aks ettiriladi. Shuni ham ta'kidlab o'tish kerakki,

ortiqcha soddalashtirilgan model qo'yilgan talablarga yaxshi javob bera olmaydi. O'ta murakkab model esa masalani yechish jarayonida qiyinchiliklar tug'diradi.

Har bir modellashtirish jarayonida asosiy blok «maqsad» hisoblanadi, chunki qo'yilgan maqsadga ko'ra, bitta obyekt uchun har xil modellar tuzilishi mumkin. Obyekt sifatida Qashqadaryo viloyatining xizmat ko'rsatish sohasidagi asosiy tarmoqlarini olamiz.

Yuqoridagilarga asoslanib, mamlakatni modernizatsiyalash sharoitida joylarda aholiga xizmat ko'rsatish uchun, har bir mintaqaning iqlimi, urf-odati, bozor iqtisodiyoti sharoitlarini hisobga olgan holda, ekonometrik modellashtirishdan foydalanishni keng yo'lga qo'yish uchun qator muammolarni hal qilish talab etiladi. Chunonchi:

hududlar o'rtasida xizmat ko'rsatish tarmoqlaridagi tafovutlarni bartaraf qilishni;

joylarda xizmat ko'rsatuvchi subyektlarni ustuvor tarzda rivojlantirishning modellashtirishni;

joylarda xizmat ko'rsatuvchi subyektlar o'rtasidagi raqobat muhitini yaxshilashni;

joylarda zamonaviy ilg'or texnologiyalarni joriy etib, raqobatbardosh mahsulotlar ishlab chiqaruvchi mukammal texnologik jarayonlarni ustuvor rivojlantirishni;

joylarda ishlab chiqarish fondlari va ishchi kuchlarini xizmat ko'rsatish sohasi yanada to'laroq jalb qilishni, ya'ni jamiyatning chegaralangan resurslaridan to'g'ri foydalanishda boshqarishni modellashtirishni taqazo etadi.

Xizmat ko'rsatish sohasi tarmoqlariga ta'sir etuvchi barcha omillarni quyidagi guruhlarga ajratish maqsadga muvofiq:

material texnik omillar: ishlab chiqarishni mexanizatsiyalash, elektrlashtirish, avtomatlashtirish darajasi va sifati, qo'llaniladigan texnologiyalarning darajasi, fanning rivojlanishi va boshqalar;

tabiiy tarixiy omillar: kimyolash, melioratsiya, irrigatsiya va boshqa vositalar yordamida tuproq-iqlim sharoitlarini yaxshilash, chorvachilik va dehqonchilik sohalarida seleksiya, genetika va boshqa omillar;

tashkiliy xo'jalik omillari: ishlab chiqarishni tashkil etishning ixtisoslashuvi, konsentratsiyasi, ilg'or tajribaning qo'llanilishi, boshqaruv tizimi va uslublarining xarakteri, darajasi va boshqalar;

iqtisodiy omillar: ishlab chiqarishni rejalashtirish va istiqbolni belgilash, iqtisodiy tahlil, hisob va nazorat, mehnatni normallashtirish, ishlarni tariflashtirish va boshqalar;

ijtimoiy omillar: inson qobiliyatlarini aniqlanishi va rivojlanishi bilan bog'liq bo'lgan omillar – jismoniy, psixologik, intellektual, mehnatga va uning natijalariga ijobiy munosabatlarning rivojlanishi va salbiy omillarning chetlashtirilishi bilan bog'liqligi.

Oxirgi uchta omillar guruhi u yoki bu darajada ishlab chiqarish rivojlanishining mazkur bosqichi uchun xarakterli bo'lgan ishlab chiqarish munosabatlari yig'indisi bilan bog'langan. Shu sababli ular ma'lum bir darajada ijtimoiy xarakterga ega, demak, ularning mazmuni haqida so'z yuritish mumkin, ya'ni uchinchi va to'rtinchi guruh omillarining tashkiliy - xo'jalik va iqtisodiy mohiyati ustunligi hamda haqiqatdan o'zida ijtimoiy, ijtimoiy - iqtisodiy, ijtimoiy - psixologik omillarni mujassamlashtirgan beshinchi guruhomillari ijtimoiy mazmuni ustunligi haqidadir.

Bozor munosabatlariga o'tish davrida ijtimoiy omillar klassifikatsiyasini ishlab chiqishda, fikrimizcha, ularning insonning turmush sharoiti va mehnatiga bevosita ta'siridan kelib chiqish zarur.

Inson hayoti va mehnat ajralmasdir, chunki mehnat yordamida hayot uchun zarur vositalar yaratiladi, faqat ishchi kuchi sifatida ko'rib chiqiladigan insonning o'zi, tabiatning bir predmetidir, mehnat esa ushbu kuchning moddiy ko'rinishidir. Vaholanki, ijtimoiy omillarning ijtimoiy ishlab chiqarish samaradorligigata'siri ba'zida bevosita yoki bilvosita xarakterga ega, ya'ni bevosita ta'sir etuvchi obyekt sifatida bir tomondan, insonning o'zi turadi va ikkinchi tomondan, uning mehnati esa bilvosita hisoblanadi. Jamoa amaliyoti, iqtisodiyotning va ijtimoiy munosabatlarning istiqboli haqidagi ilmiy taasurotlar to'liq bo'lmagan sharoitlarda, iqtisodiy siyosatning yangi yo'nalishlarini

shakllantirish uchun dastlabki qadam sifatida ishlab chiqarishda va ijtimoiy sohada aniq ziddiyatlar va salbiy hodisalarni bartaraf etish hisoblanadi.

Ushbu tadqiqotda aholiga xizmat ko'rsatish sohasini tizimli tahlil qilish orqali integratsion turdagi imitatsion model takomillashtirildi. Bu esa aholiga xizmat ko'rsatish tarmoqlarini rivojlantirish uchun maqsadli va strategik qaror qabul qilishning metodologiyasi va zamonaviy tizimli izlanishlar tuzilmasida o'ziga xos o'rin egallaydi.

Viloyat aholisining xizmat ko'rsatish tarmoqlari bilan ta'minlanganlik darajasini aniqlash uchun quyidagi formuladan foydalanamiz:

$$Ax_d = \frac{\sum_{i=1}^n (Y_i)}{\sum_{j=1}^m A_j} = \frac{Y_1+Y_2+\dots+Y_n}{A_1+A_2+\dots+A_m} \quad (1)$$

Bu yerda:  $Ax_d$ – aholini barcha xizmat turlari bilan ta'minlanganlik darajasi;  $A_j$ – $j$  hududdagi aholi soni;  $Y_i$ – $i$  turdagi xizmat ko'rsatish sohasi.

Yuqoridagi fikrlardan kelib chiqqan holda aholiga xizmat ko'rsatish samaradorligining o'sishiga ta'sir etuvchi omillarni quyidagicha guruhlash mumkin:

ijtimoiy demografik: aholining joylashuvi, jinsi, yoshi, oilaviy axvoli bo'yicha shakllangan tizimni qamrab oladi;

ijtimoiy - kasbiy: ishlab chiqarishni sanoatlashtirish, kadrlarni tayyorlash va kasbga yo'naltirish tizimini, ya'ni ta'lim, mutaxassislik razryad, staj, malakani oshirish bilan bog'liqdir;

ijtimoiy - maishiy: bunda turmush darajasi va uy-joy sharoitlarining yaxshilanishi, madaniy - maishiy xizmat, transport bilan bog'liq muammolarning yechilishi, umumiy ovqatlanish va tibbiy xizmatning tashkil qilinishi, maktabgacha muassasalarning mavjudligi, insonlarning dam olishi va bo'sh vaqtning unumli tashkil qilinishi bilan bog'liq;

ijtimoiy - psixologik: korxonada, guruhda mehnat jamoasining ijtimoiy - psixologik holatini, ish bilan qoniqqanligi, o'zaro yordam va do'stona munosabatlarning rivojlanishini, sog'lom ma'naviy holatning tashkil qilinishini o'zida aks ettiradi;

ijtimoiy - ishlab chiqarishga oid: mehnatni tashkil qilishni boshqarishda, raqobatda ishtirok etishni, mehnatga haq to'lash tizimini, bajarilayotgan ishga qarab haq to'lashni, mehnat intizomini qamrab oladi;

ijtimoiy - iqtisodiy: bunga ish haqi darajasi, jon boshiga to'g'ri keladigan daromad kiradi.

Xizmat ko'rsatish tarmoqlarini rivojlantirishga ta'sir etuvchi ijtimoiy omillarni bunday guruhlash rivojlanishning o'sishida boshqarishdan to'liq foydalanish imkonini beradi.

### Xulosa va takliflar.

Ijtimoiy omillar mahallabay ishlash tizimi asosida aholi turmush darajasini rivojlantirishga sezilarli ta'sir etadi. Xozirgi bosqichda xizmat ko'rsatish tarmoqlarini rivojlantirish maqsadida barcha ijtimoiy omillar tizimidan to'liq foydalanish sohani rivojlantirishning obyektiv zaruriyati hisoblanmoqda.

Mahallabay ishlash tizimi asosida aholi turmush darajasini rivojlantirishni murakkab ijtimoiy-iqtisodiy kategoriya sifatida namoyon bo'ladi. Nazariy izlanishlar natijasida aholi turmush darajasini rivojlantirishni ekonometrik modellashtirishni takomillashtirish lozim. Amaliyotda ijtimoiy sohasiga innovatsion loyihalarni kompleks modellashtirishning ilmiy metodologik asoslarini takomillashtirish zarur.

Iqtisodiyotni modernizatsiyalash sharoitida mahallabay ishlash tizimi asosida aholi turmush darajasini rivojlantirish faoliyatining boshqaruv tizimidagi o'ziga xos ilmiy-uslubiy asoslarini o'rganish, ushbu soha faoliyati asosiy yo'nalishlarini belgilash, tarmoqda samarali boshqaruv tizimini yaratish, shuningdek, boshqaruv faoliyati va stukturasini shakllantirish, ijtimoiy sohasi faoliyatini samarali boshqarish mexanizmini ishlab chiqish taqozo etiladi. Qashqadaryo viloyatida ijtimoiy tarmoqlarini rivojlantirishda boshqaruv mexanizmlari ta'sirchanligini oshirish, ijtimoiy



soha faoliyatining tashkiliy-iqtisodiy mexanizmi samarali tashkil etilishi iqtisodiy rivojlanishni ta'minlashdagi asosiy yo'nalish sifatida qaralishi lozim.

**Adabiyotlar / Лумепамыпа / Reference:**

Abdullayev R., (2020) *Amalparast X. Allaqulov nega xalqimizni aldayapti. pdf* Tashkent, 2020 yil 19 iyul. <http://fundamental-economic.uz/articlepdf/>

Abdurahmonov X.X., Arabov N.U., Xolmuxamedov M.M. (2014) *Aholi daromadlari va turmush sifati*. – T: «Tafakkur bo'stoni», – b.79.

Hasanov I., Eminov A. (2001) *Oila daromadini ko'paytirish qay darajada tashkil etilayapti. //O'zbekiston iqtisodiy axborotnomasi. №7- 8. B. 41-42.*

Mukhitdinov K. S., Rakhimov A. N. (2020) *Empirical models which were built for each sector of the service sector to the population of the region //South Asian Journal of Marketing & Management Research. – T. 10. – №. 12. – C. 72-85.*

Qaror (2021) *O'zbekiston Respublikasi Prezidentining 2021 yil 11-avgustdagi "Kambag'al va ishsiz fuqarolarni tadbirkorlikka jalb qilish, ularning mehnat faolligini oshirish va kasb-hunarga o'qitishga qaratilgan hamda aholi bandligini ta'minlashga oid qo'shimcha chora-tadbirlar to'g'risida"gi PQ-4804-son qarorlari.*

Qaror (2021) *O'zbekiston Respublikasi Prezidentining 2021 yil 27-martdagi "Oilaviy tadbirkorlikni rivojlantirish dasturlari doirasida amalga oshiriladigan qo'shimcha chora-tadbirlar to'g'risida"gi PQ-5041-son qarorlari.*

Qaror (2021) *Vazirlar Mahkamasining 2021 yil 9-avgustdagi "Hududlarda "mahallabay" ishlash asosida oilaviy tadbirkorlikni rivojlantirish va aholining doimiy daromad manbalarini ko'paytirish orqali kambag'allikni qisqartirish chora-tadbirlari to'g'risida"gi 504-son qarori.*

Qaror (2021) *Vazirlar Mahkamasining 2021 yil 9-avgustdagi 504-son "Hududlarda "mahallabay" ishlash asosida oilaviy tadbirkorlikni rivojlantirish va aholining doimiy daromad manbalarini ko'paytirish orqali kambag'allikni qisqartirish chora-tadbirlari to'g'risida"gi qarori.* <https://lex.uz/docs/5562556#5565774>

Raximov A.N. (2020) *Aholiga xizmat ko'rsatish sohasining rivojlanishini ekonometrik modellashtirish (Qashqadaryo viloyati misolida). i.f.f.d. ilmiy darajasini olish uchun dissertatsiya ishi. –T., -156 b.*